

WE MAKE IT REAL.

SSM

smart solutions manufacturer



smart solutions manufacturer®
WE MAKE IT REAL.

WE
MAKE
IT
REAL.



smart solutions manufacturer®

SSM - Smart Solutions Manufacturer is a Portuguese company specialized in the development and production of solutions for the metalworking industry, including **cutting tools, 5-axis high speed machining equipments, and injection systems**. Our range of products ensures our partners the achievement of **high working performances**. Workshops, training courses, and visits to our facilities are common as a way to foster the exchange of knowledge.

SSM – Smart Solutions Manufacturer ist ein portugiesisches Unternehmen, das sich auf die Entwicklung und Realisierung von Lösungen für den Werkzeug- und Maschinenbau spezialisiert hat, darunter **Schneidwerkzeuge, 5-Achs-Hochgeschwindigkeitsspindeln und Heißkanalsysteme**.

Unser Produktsortiment sichert unseren Partnern äußerst **hohe Wertschöpfung**.

Die mehrfachen Workshops, Fortbildungen und Besichtigungen unserer Einrichtungen sind eine einträgliche Form des Erfahrungsaustausches.



5 AXIS HIGH SPEED MACHINING

5-ACHS HOCHGESCHWINDIGKEITS BEARBEITUNG



- AC MOTOR AND INDEPENDENT SPINDLE
- SIMPLE & EFFICIENT
- HIGH-TECH
- HIGH PERFORMANCE
- CONVENCIONAL CNC MILLING MACHINES
UPGRADE TO 5 INDEXED AXIS MACHINES

When roughing and high finishing deep surfaces, the use of 5 Axis machines with small length and diameter tools in combined with high speed regimes is becoming absolutely essential.

SSM, based on it's own long experience with high speed milling, has developed one head with special characteristics for this specific kind of job.

- AC-MOTOR MIT REGELBARER SPINDEL BIS 24000 U/min
- EINFACH & EFFIZIENT
- HIGHTECH
- LEISTUNGSSTARK
- NACHRÜSTUNG VON HERKÖMMLICHEN
CNC-FRÄSMASCHINEN ZU INDEXIERTEN 5-ACHS-
MASCHINEN

Zum Schruppen und Schlichten von tiefen Oberflächen erweist sich die Verwendung von 5-Achs-Maschinen als unerlässlich, um die Benutzung von Werkzeugen mit geringer Länge und Durchmesser bei gleichzeitiger hoher Leistungsfähigkeit zu ermöglichen.

Auf der Grundlage seiner langjährigen Erfahrung in der Hochgeschwindigkeitsbearbeitung entwickelte SSM eine Spindel mit besonderen Eigenschaften für die Ausführung dieser Aufgaben.

WE MAKE IT REAL.





smart solutions manufacturer®
WE MAKE IT REAL.

5 AXIS HIGH SPEED MACHINING // 5-ACHS-HOCHGESCHWINDIGKEITSBEARBEITUNG

HS24000 5 AXIS // HS24000 5 ACHS

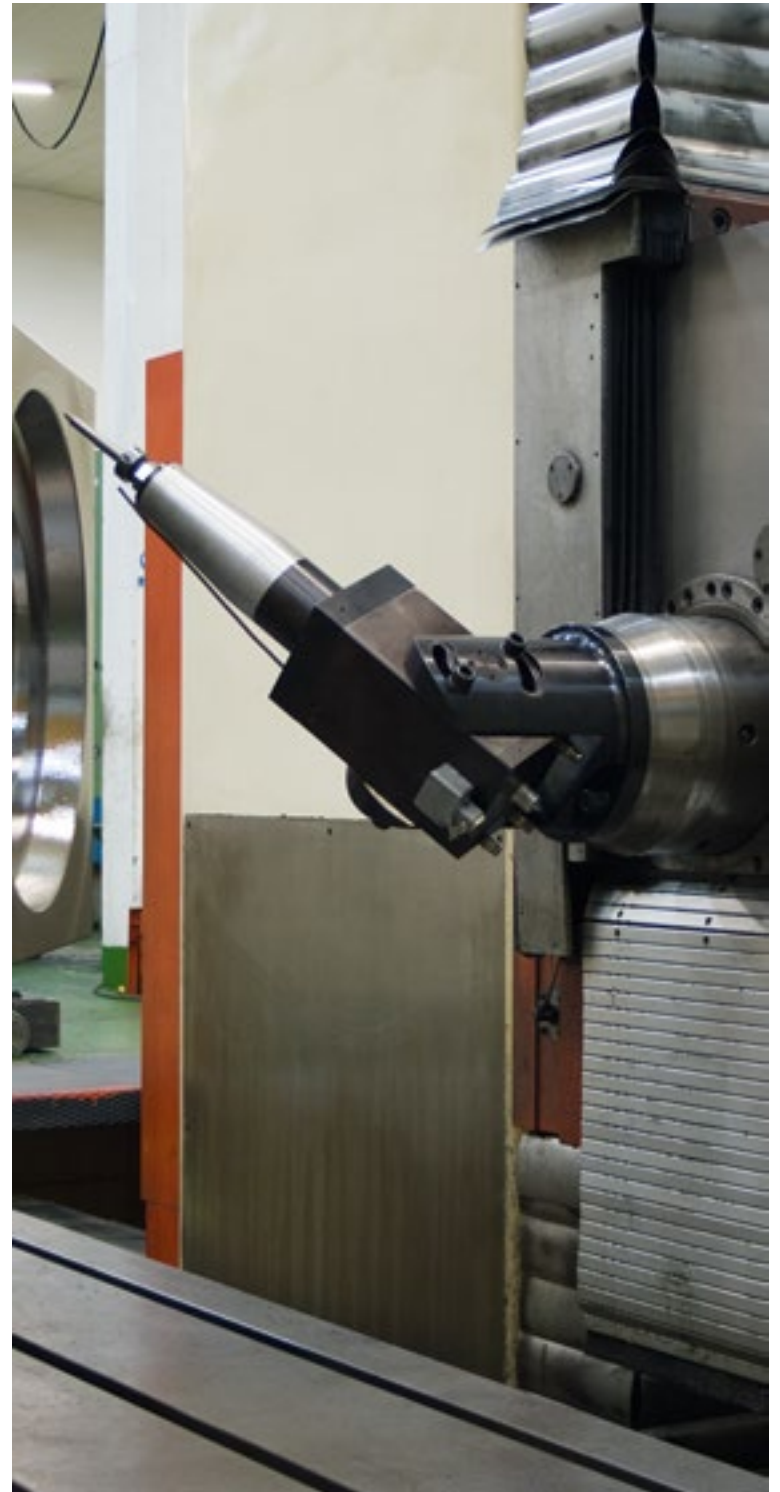

5 AXIS HIGH SPEED SPINDLE 24000rpm 5-ACHS-HOCHGESCHWINDIGKEITSSPINDEL 24000 U/MIN

FEATURES

- 0-24000 RPM Spindle
- Spindle power 5kW
- Liquid refrigeration, temperature variation 2°
- Cooling and power units integrated in portable unit
- Digital remote control
- Independent angular rotation of both axis

THIS UNIQUE EQUIPMENT ALLOWS

- Use of conventional CNC machines as 5 indexed axis machines
- Milling and Grinding up to 24000RPM
- Very small energetic consumption
- Milling in very deep areas with small tools
- Use of extension on cavities up to 500mm deep
- Use of tools up to Ø20mm
- One modular fixing system for both different spindle dimensions
- B angle range of 360° and C between +/- 30°
- Compatible with Horizontal and Vertical machines

MERKMALE

- 0-24000 U/min - Motor
- Maximale Leistungsabgabe 5kW (Durchschnitt 1,2kW)
- Flüssigkeitskühlung, Temperaturschwankung 2°C
- In tragbarer Einheit eingebautes Kühlaggregat und Triebwerk
- Digitale Fernbedienung
- Unabhängige Winkeldrehung der beiden Achsen

DIESE ANLAGE BIETET

- Anwendung von herkömmlichen CNC-Fräsmaschinen als indexierte 5-Achs-Maschinen
- Fräsen und Schleifen bis 24000 U/min
- Geringer Stromverbrauch
- Bearbeitung in tiefen und schwer zugänglichen Bereichen
- Integration von Schaltungshalterung für Hohlräume von bis zu 500 mm Tiefe
- Anwendung von Werkzeugen bis Ø 20 mm
- Ein einziges Modulbefestigungssystem für beide verschiedenen Spindelgrößen
- Winkeldrehung B 360° und C +/- 30°
- Kompatibel bei Horizontal-und Vertical maschinen.





smart solutions manufacturer®
WE MAKE IT REAL.

5 AXIS HIGH SPEED SPINDLE 24000rpm 5-ACHS-HOCHGESCHWINDIGKEITSSPINDEL 24000 U/MIN

5 AXIS HIGH SPEED SPINDLE 24000rpm

5-ACHS-HOCHGESCHWINDIGKEITSSPINDEL 24000 U/MIN

DESCRIPTION BESCHREIBUNG	CODE PRODUKTCODE
SPINDLE 24.000rpm 24.000 U/min-MOTOR	HS24000
STANDARD SPINDLE STANDARD-SPINDEL	HS72 / 310
SMALL SPINDLE KLEINE SPINDEL	HS55 / 310
POWER SUPPLY UNIT/CHILLER NETZTEIL/KÄLTEAGGREGAT	HS - PU
VERTICAL HEAD SUPPORT SENKRECHTE SPINDELSTÜTZE	HS - HOLD
HORIZONTAL HEAD SUPPORT WAAGERECHTE SPINDELSTÜTZE	HS - HOLD

STANDARD SPINDLE
STANDARD-SPINDEL

SMALL SPINDLE
KLEINE SPINDEL

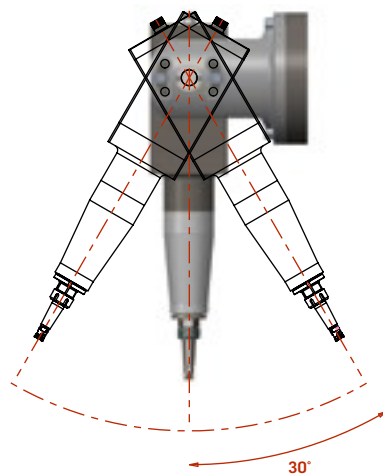
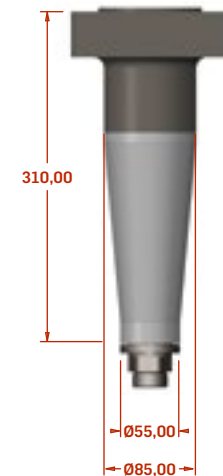

VERTICAL SET UP B AXIS
SENKRECHTE KONFIGURATION

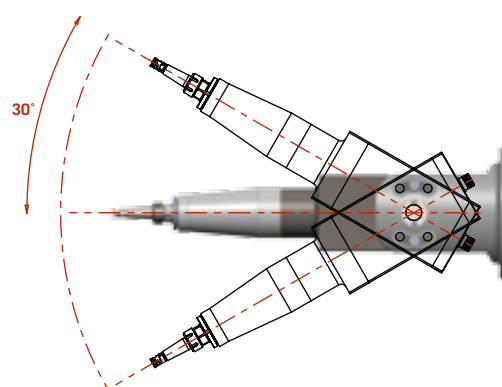

HORIZONTAL SET UP B AXIS
WAAGERECHTE KONFIGURATION

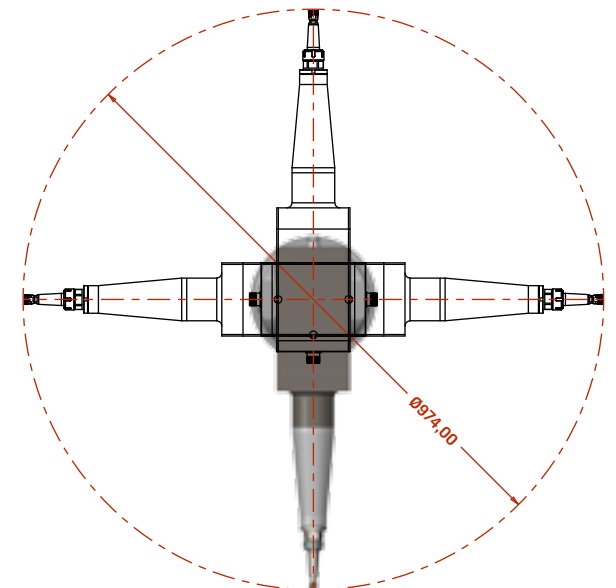

C AXIS
C-ACHSE



smart solutions manufacturer®
WE MAKE IT REAL.

Zona Industrial S. Tiago de Riba UI
Bec. Boavista, Apt. 162
3720 - 902 Oliveira de Azeméis
Portugal

T. +351 256 600 880
F. +351 256 600 889

www.ssm.pt

